

# УММаш 76ТБ с рабочей платформой

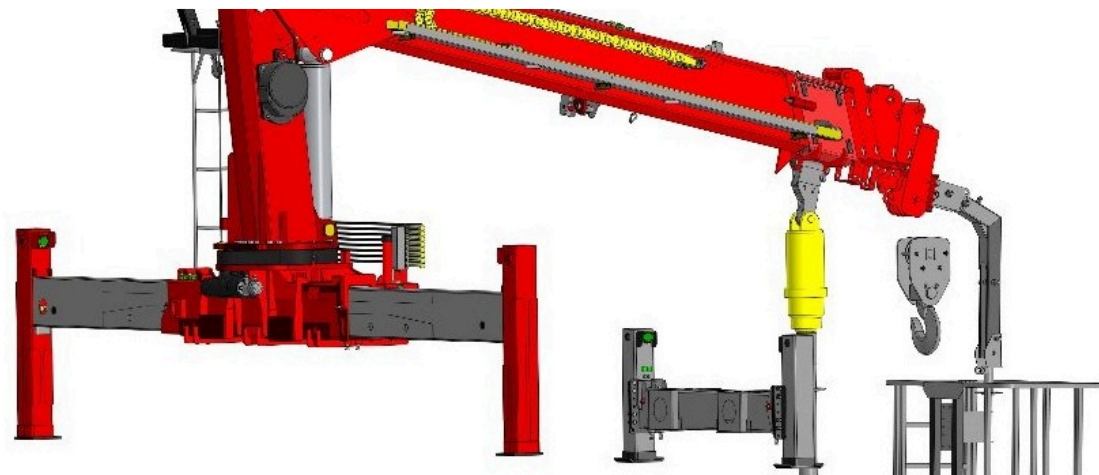

## Характеристики бурового оборудования

Крутящий момент гидровращателя	6000-9000 кН
Глубина бурения	до 10 м
Радиус бурения	6,8 - 9,8 м
Диаметр бурового инструмента	150 - 500 мм
Тип бурового инструмента	Шнек телескопический
Тип гидрофикации вращателя	2 отдельных контура для КМУ и гидровращателя
Тип цепи укладки РВД	Стальная цепь
Система охлаждения	Радиатор охлаждения масла с автоматическим режимом

## Характеристики пассажирской корзины

Поворот рабочей платформы	±180°
Механизм горизонтирования платформы	Гравитационный с гидравлическим успокоителем
Система управления	Пульт дистанционного управления. Система ограничения работы двух пультов одновременно.
Приборы безопасности	Блок контроля опор, анемометр, датчик перегруза рабочей платформы, датчик транспортного положения стрелы, система аварийного опускания рабочей платформы.
Вместимость	Двухместная
Грузоподъемность	250 кг
Высота подъема	22 м
Вылет рабочей платформы	21,15 м

## ДОПОЛНИТЕЛЬНЫЕ ОПЦИИ КМУ



Охладитель масла



Защитный тент оператора



Эвакуаторные (высокие) аутригеры



Подогрев маслобака



Кабина оператора



Переворотные аутригеры



**Корзина грузовая**



**Дистанционное управление**



**Домкрат вытаскивания опор ЛЭП**



**Подогрев рукояток гидрораспределителя**



**Датчик приближения к ЛЭП**



**Ручной аварийный насос**

## ПОЧЕМУ ВЫГОДНО ПОКУПАТЬ У ПРОИЗВОДИТЕЛЯ



### Стоимость

Гарантия низкой цены и разнообразие способов оплаты. Лизинг, рассрочка.



### Кратчайшие сроки поставки

Время – деньги. Приступайте к выполнению поставленных задач и начинайте зарабатывать.



### Индивидуальное исполнение

Возможность производства в уникальном исполнении под конкретные задачи заказчика, вплоть до внесения изменений в конструкцию.



### Послепродажное обслуживание и техподдержка

Постоянное наличие запасных частей на складе производителя существенно снизит время простоя техники в будущем. Возможность оперативно получать консультацию по вопросам эксплуатации и обслуживания.



### Юридическая чистота

Договор на поставку заключается непосредственно с заводом-изготовителем, Ваша предоплата не «растворится в воздухе».



### Открытость

Возможность ознакомиться с нашим производством. Важно понимать, в каких условиях и из каких материалов производится техника

## Контактные данные

**Номер телефона:** 8 (343) 243-54-33

**Адрес:** г. Екатеринбург, ул. Луначарского 21, офис 8